

ATTENTION

Users must meet the maintenance and installation requirements and must follow all instructions for StoveTop FireStop Venth Hood to function properly.

Maintenance requirements

- Each unit must be replaced by the date on the label. (Shelf-life is five years.)
- Units do not need to be recharged or inspected by a fire service professional.

Installation requirements

- StoveTop FireStop Venth Hood requires installation 24-32" above the cooking surface and a metallic surface to attach magnet.

- 1** Confirm you have 24-32" of clearance between the surface of your cooktop and bottom of vent hood.

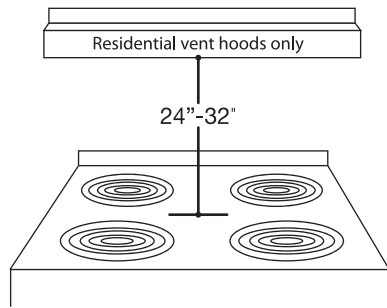

- 2** Remove foam spacers and discard. Remove washer[C] and adhesive disc[D] from magnet.

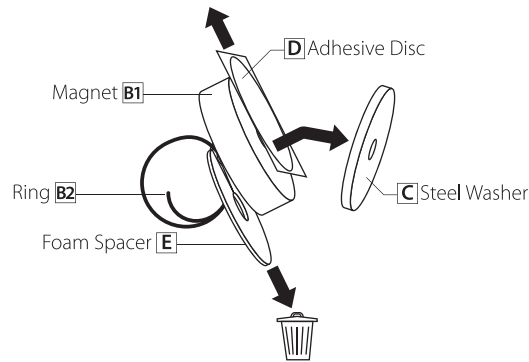

- 3** Insert the end of the ring[B2] attached to the magnet, through the hole in the pin[A] at the top of the can, and rotate the ring approximately one-half turn.

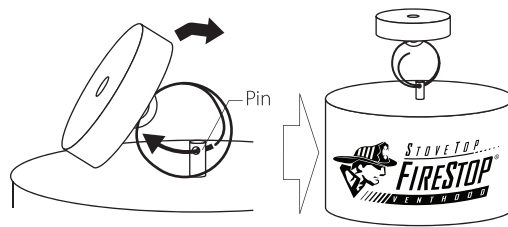

- 4** Center cans on the stove between front and back burners. Raise unit by magnet to spot directly above in vent hood.

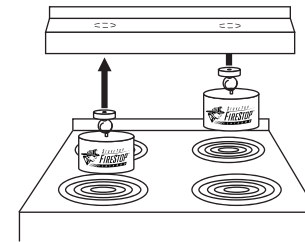

!

- If the unit remains attached, installation is complete.
- If the unit does not remain attached to the vent hood, proceed to step 5.

- 5** Clean and dry area in the vent hood where both magnets should attach. Locate and mark these spots.

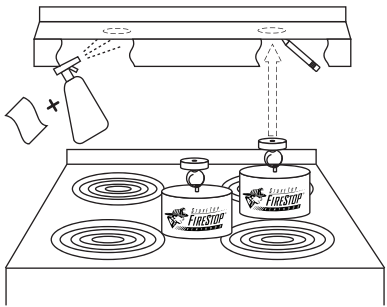

! The area where the washer will be attached should be completely free of grease and dry. Use an appropriate household cleaner.

- 6** Clean and dry one side of washer[C]. Peel the backing from the adhesive disc[D]. Align and press the exposed adhesive side to washer.

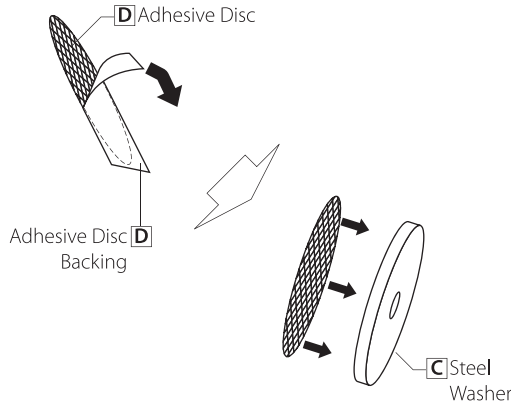

- 7** Peel backing from other side of adhesive disc on washer. Firmly press exposed adhesive side of washer to spot marked in the vent hood.

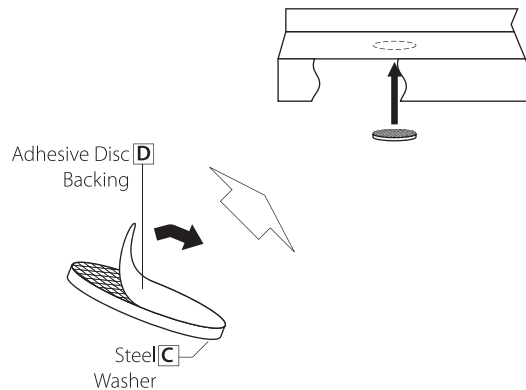

- 8** Once washers are firmly attached in vent hood, attach magnet directly on washer.

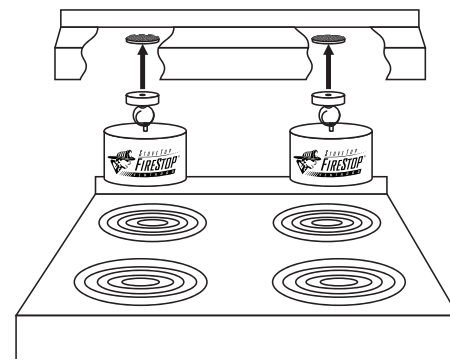

Installation Instructions

Instrucciones de instalación en español se encuentran en la parte posterior.

Model No.: 675-3. Under U.S. Patents 3,833,063; 3,884,306; 3,884,307; 5,518,075; etal/Foreign Patent 1,334,741

Designed & Manufactured by Williams-Pyro in Fort Worth, TX © and © 2008 Williams-Pyro, Inc. All rights reserved.

For storage & disposal information, or to learn more about StoveTop FireStop, please call 888.616.PYRO. You can also visit our website at www.stoveTopFireStop.com.

Active ingredient: WP BC, bicarbonate of soda, 8-9 ounces. (MSDS - WP BC)

Warning

- StoveTop FireStop Venth Hood is not intended for use with deep fat frying.
- When activated, falling powder may cause grease fires to splash.
- If the heat source of an appliance containing a fire is not immediately shut off after discharge, the fire may re-ignite.

Residential vent hoods only

One pair for each 4-burner cooktop. If you are missing any parts or need washers, contact your supplier.

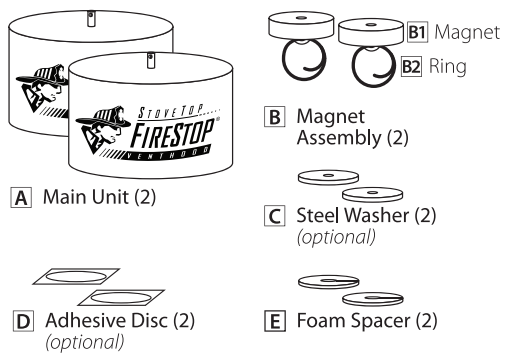

675-3-115-B

¡ATENCIÓN!

Usuarios deben seguir todas las instrucciones para que la unidad StoveTop FireStop funcione adecuadamente.

Requisitos de Mantenimiento

- Cada unidad debe ser sustituida antes de la fecha indicada en la etiqueta. (5 años de duración sin expirar)
- La unidad no necesita recargarse ni ser inspeccionada por servicios de bomberos profesionales.

Requisitos de instalación

StoveTop FireStop necesita de un espacio de 24-32 pulgadas entre la lata y la superficie de la estufa para su instalación, además de una superficie metálica para pegar el imán.

- 1 Confirme que tenga 24-32 pulgadas de espacio entre la superficie de la campana de ventilación y la estufa.

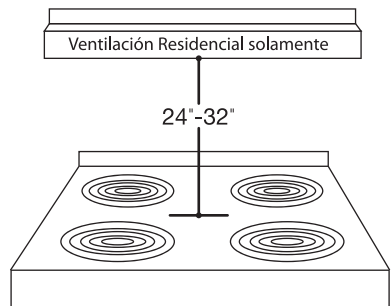

- 2 Remueva las Espumas Separadoras[E] y desecharlas. Remover la arandela[C] y disco adhesivo[D] del Imán.

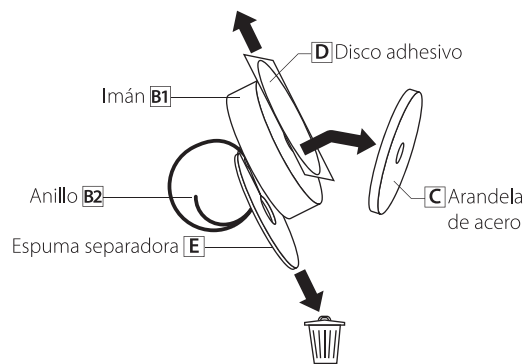

- 3 Inserte el anillo[B2] que esta adjunto al imán, a través del agujero que se encuentra en el pin [A] en la parte superior de la lata, y gire el anillo media vuelta.

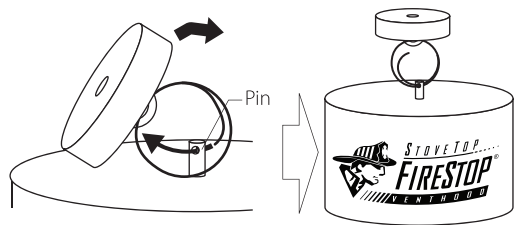

- 4 Centre las latas en medio del quemador frontal y el que se encuentra ubicado en la parte posterior de la estufa. Coloque la unidad directamente en la campana de ventilación usando el imán.

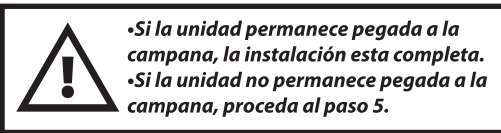
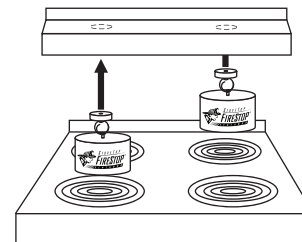

- StoveTop FireStop no esta aprobada para frituras en abundante grasa.
- Una vez activada la unidad el polvo puede causar que la grasa salpique.
- La estufa debe ser apagada inmediatamente después de la activación de la unidad para evitar que el fuego se reactive.

¡Advertencia!

Ingredientes Activos: WPI BC, Bicarbonato de Sodio, 8-9 onzas. (MSDS-WPI BC)

www.StoveTopFireStop.com

Para mas información sobre eliminación o almacenamiento, o para saber más sobre StoveTop FireStop, llame al 888.616.PYRO. También puede visitar nuestro sitio Web

Para uso Residencial solamente

Usted necesitará un par de latas para cada lado de la estufa. Si le faltan piezas o necesita arandelas, por favor contacte a su proveedor.

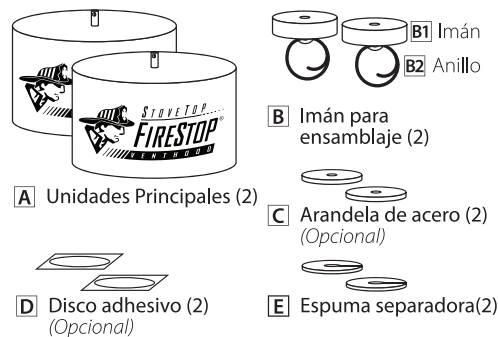

- 5 limpie y seque la zona en la campana donde los imanes van a ser colocados. Localicé y marque estos lugares.

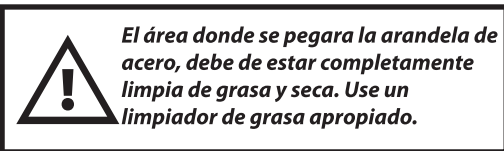
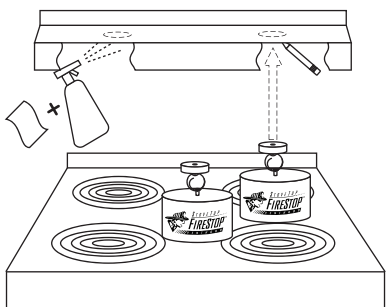

- 6 Limpie y seque un lado de la superficie de la arandela[C]. Remueva la parte posterior del disco adhesivo[D]. Alineé y presione el lado adhesivo a la arandela de acero.

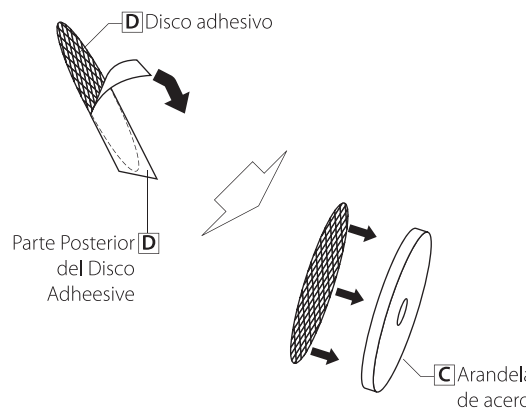

- 7 Remueva la parte posterior del otro lado del disco adhesivo del Imán. Presiónelo firmemente al lugar que marcó anteriormente en la campana.

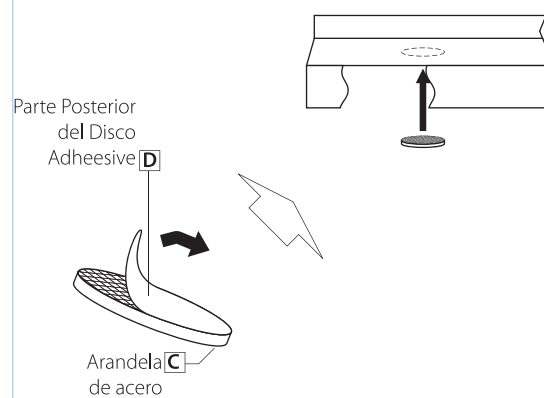

- 8 Una vez que la arandela esta firmemente adherida a la campana, pegue el imán directamente a la arandela.

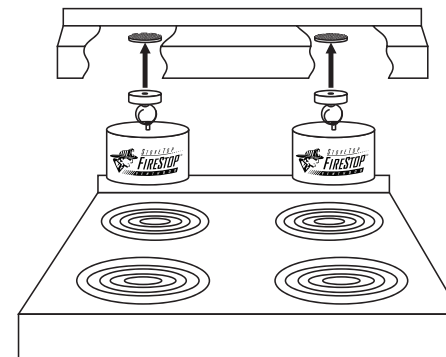

Instrucciones de Instalación

Instrucciones de instalación en ingles se encuentran en la parte posterior.

Modelo No.: 675-3. Bajo Patentes EEUU 3,833,063; 3,884,306; 3,884,307; 5,518,075; Patente Extranjero 1,334,741

Diseñado y fabrico por Williams-Pyro en Fort Worth, TX © y © 2008 Williams-Pyro, Inc. Todos los Derechos Reservados.